

# DUTO DE ENTULHO

ESPECIFICAÇÕES TÉCNICAS E  
MANUAL DE UTILIZAÇÃO



## O QUE É E PARA QUE SERVE?

É um produto para retirada de entulho por gravidade, de forma protegida, capaz de assegurar, assim, a integridade de todos os envolvidos na obra e de agilizar o processo de trabalho de grandes construções, usada em prédios ou casas com mais de um andar.

O "Condutor de Entulho" ou "Duto de Entulho" é formado por várias partes encaixáveis e, por ser colocado no topo das construções, facilita a limpeza do alto até a caçamba de entulho.

## ESPECIFICAÇÕES TÉCNICAS:

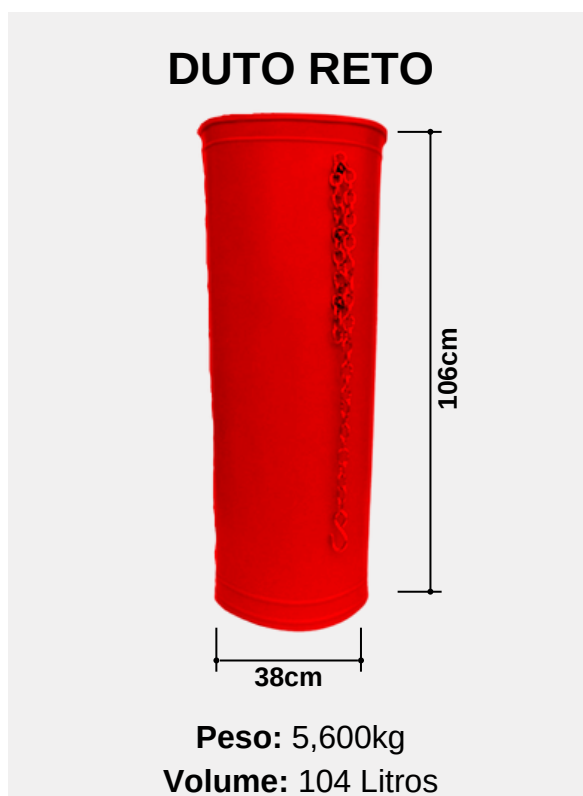
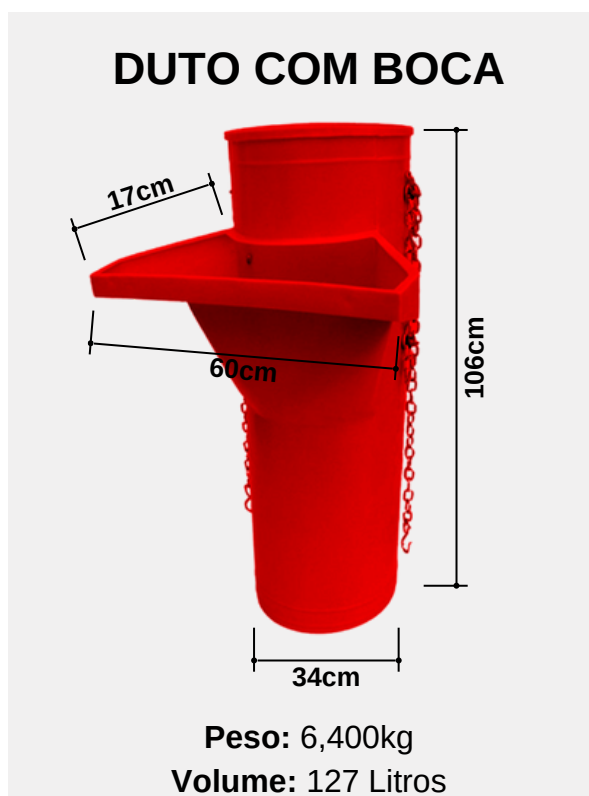

**OBS:** Para maiores informações técnicas sobre o equipamento locado solicite o manual do fabricante ao seu vendedor.

### Conforme a NR18 (18.22.1)



“A operação de máquinas e equipamentos que exponham o operador ou terceiros a riscos, só pode ser feita por trabalhador qualificado e identificado por crachá”.